

# Dimensiones

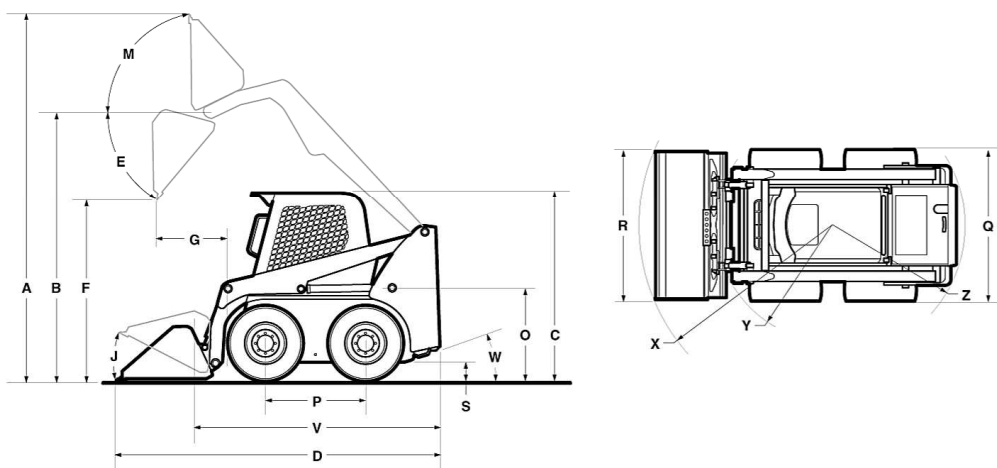

**Tabla 44: Dimensiones**

		R135	R150	R165
A	Altura total de operación, completamente elevada	3.655 mm (143,9 pulg.)	3.876 mm (152,6 pulg.)	
B	Altura hasta el pasador del punto de giro, completamente elevado	2.784 mm (109,6 pulg.)	3.023 mm (119 pulg.)	
C	Altura total, parte superior de la ROPS	1.908 mm (75,1 pulg.)	1.948 mm (76,7 pulg.)	
D	Longitud total, cuchara abajo (sin contrapeso)	3.056 mm (120,3 pulg.)	3.101 mm (122,1 pulg.)	
	Longitud total, cuchara abajo (con contrapeso)	3.091 mm (121,7 pulg.)	3.139 mm (123,6 pulg.)	
E	Ángulo de vaciado a altura total	40°	38°	
F	Altura de vaciado (ángulo de cuchara 42°)	2.090 mm (82,6 pulg.)	2.379 mm (93,7 pulg.)	
G	Alcance de vaciado, cuchara a la altura total (ángulo de cuchara 42°)	577 mm (22,7 pulg.)	579 mm (22,8 pulg.)	
J	Retroceso en el suelo	29°	28°	
M	Ángulo de retroceso a la altura total	82°	99°	
O	Altura del asiento al suelo	846 mm (33,3 pulg.)	904 mm (35,6 pulg.)	
P	Distancia entre ejes – Normal	955 mm (37,6 pulg.)	988 mm (38,9 pulg.)	
Q	Ancho total (sin cuchara) <sup>a</sup>	1.336 mm (52,6 pulg.)	1.605 mm (63,2 pulg.)	
R	Ancho de la cuchara, total	1.372 mm (54,0 pulg.)	1.562 mm (61,5 pulg.)	
S	Altura libre al suelo, al chasis (entre ruedas)	201 mm (7,9 pulg.)	160 mm (6,3 pulg.)	
V	Longitud total, (sin cuchara y sin contrapeso)	2.342 mm (92,2 pulg.)	2.385 mm (93,9 pulg.)	
	Longitud total, (sin cuchara y con contrapeso)	2.380 mm (93,7 pulg.)	2.426 mm (95,5 pulg.)	
W	Ángulo de salida (sin contrapeso)	25°	21°	
	Ángulo de salida (con contrapeso)	21°	19°	
X	Radio de giro, delantero (con cuchara)	1.842 mm (72,5 pulg.)	1.869 mm (73,6 pulg.)	
Y	Radio de giro, delantero (sin cuchara)	1.120 mm (44,1 pulg.)	1.130 mm (45,4 pulg.)	
Z	Radio de giro, trasero (sin contrapeso)	1.372 mm (54,0 pulg.)	1.466 mm (57,7 pulg.)	
	Radio de giro, trasero (con contrapeso)	1.417 mm (55,8 pulg.)	1.519 mm (59,8 pulg.)	